

NESTOR NESTOR PRO

ΡΥΜΟΥΛΚΟΥΜΕΝΑ ΨΕΚΑΣΤΙΚΑ



carrarospray®

NESTOR

ΡΥΜΟΥΛΚΟΥΜΕΝΟ ΨΕΚΑΣΤΙΚΟ ΤΩΝ 1100-1600-2100 ΛΙΤΡΩΝ.
ΚΑΤΑΣΚΕΥΑΣΜΕΝΟ ΜΕ ΑΞΟΝΙΚΟ ΑΝΕΜΙΣΤΗΡΑ ΚΑΙ
ΑΚΤΙΝΩΤΗ ΟΠΙΣΘΙΑ ΑΝΑΡΡΟΦΗΣΗ.



ΕΠΕΞΕΡΓΑΣΙΑ ΦΥΤΟΦΑΡΜΑΚΩΝ ΣΕ ΑΜΠΕΛΩΝΕΣ ΜΕ ΠΕΡΓΚΟΛΑ.

ΚΑΤΑΛΛΗΛΟ ΓΙΑ ΚΑΛΙΕΡΓΕΙΕΣ ΑΜΠΕΛΩΝ ΜΕ ΑΠΟΣΤΑΣΗ ΣΕΙΡΩΝ ΑΠΟ 2 ΕΩΣ 5
ΜΕΤΡΑ ΚΑΙ ΥΨΟΣ ΒΛΑΣΤΗΣΗΣ ΕΩΣ 5 ΜΕΤΡΑ.

NESTOR PRO

ΡΥΜΟΥΛΚΟΥΜΕΝΟ ΨΕΚΑΣΤΙΚΟ ΤΩΝ 1100-1600-2100 ΛΙΤΡΩΝ
ΜΕ ΟΚΤΑΓΩΝΙΚΟ ΔΙΑΧΥΤΗ ΚΑΙ ΜΠΡΟΣΤΙΝΗ ΑΝΑΡΡΟΦΗΣΗ



ΚΑΤΑΛΛΗΛΟ ΓΙΑ ΑΜΠΕΛΩΝΕΣ ΜΕ ΠΕΡΓΚΟΛΑ ΚΑΙ ΟΠΩΡΩΝΕΣ ΟΠΟΥ ΕΧΟΥΝ
ΚΑΛΛΙΕΡΓΗΘΕΙ ΣΕ ΕΔΑΦΟΣ ΜΕ ΚΛΙΣΗ.
ΤΟ ΥΨΟΣ ΒΛΑΣΤΗΣΗΣ ΔΕΝ ΠΡΕΠΕΙ ΝΑ ΞΕΠΕΡΝΑ ΤΑ 5 ΜΕΤΡΑ.

	ΚΥΡΙΑ ΔΕΞΑΜΕΝΗ	ΜΗΚΟΣ	ΠΛΑΤΟΣ	ΥΨΟΣ	ΒΑΡΟΣ
	l	mm	mm	mm	kg
NESTOR PRO 1100	1100	2500	1180	1280	555
NESTOR PRO 1600	1600	2720	1300	1400	865
NESTOR PRO 2100	2100	3000	1380	1420	895
NESTOR 1100	1100	2520	1180	1280	525
NESTOR 1600	1600	2740	1300	1400	835
NESTOR 2100	2100	3020	1380	1420	865

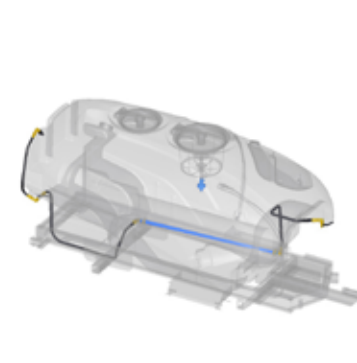
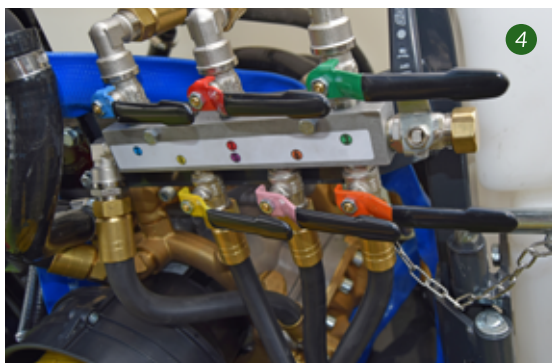
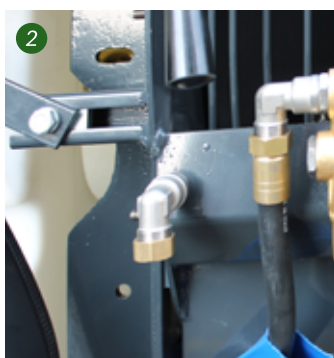

1. Εξωτερικό μίξερ για την ασφαλή προετοιμασία του μείγματος (προαιρετικό)
2. Διευκολυνόμενη εκκένωση λαδιού από την αντλία και από τον πολλαπλασιαστή για να εξασφαλιστεί η μέγιστη απόδοση των περιστρεφόμενων μερών
3. Βαλβίδα πλήσης συστήματος χωρίς επιστροφή στη δεξαμενή
4. Ομάδα εντολών υπηρεσιών στην αριστερή πλευρά
5. Κιτ υψηλής συγκέντρωσης (προαιρετικό)
6. Αναδευτήρας με διάτρητη ράβδο σε όλο το μήκος του πυθμένα της δεξαμενής για να διατηρείται συνεχώς σε κίνηση το μείγμα ακόμα και σε χαμηλές πιέσεις

